

## ROLADORA DE PERFILES LIVIANOS CON PRECORTE

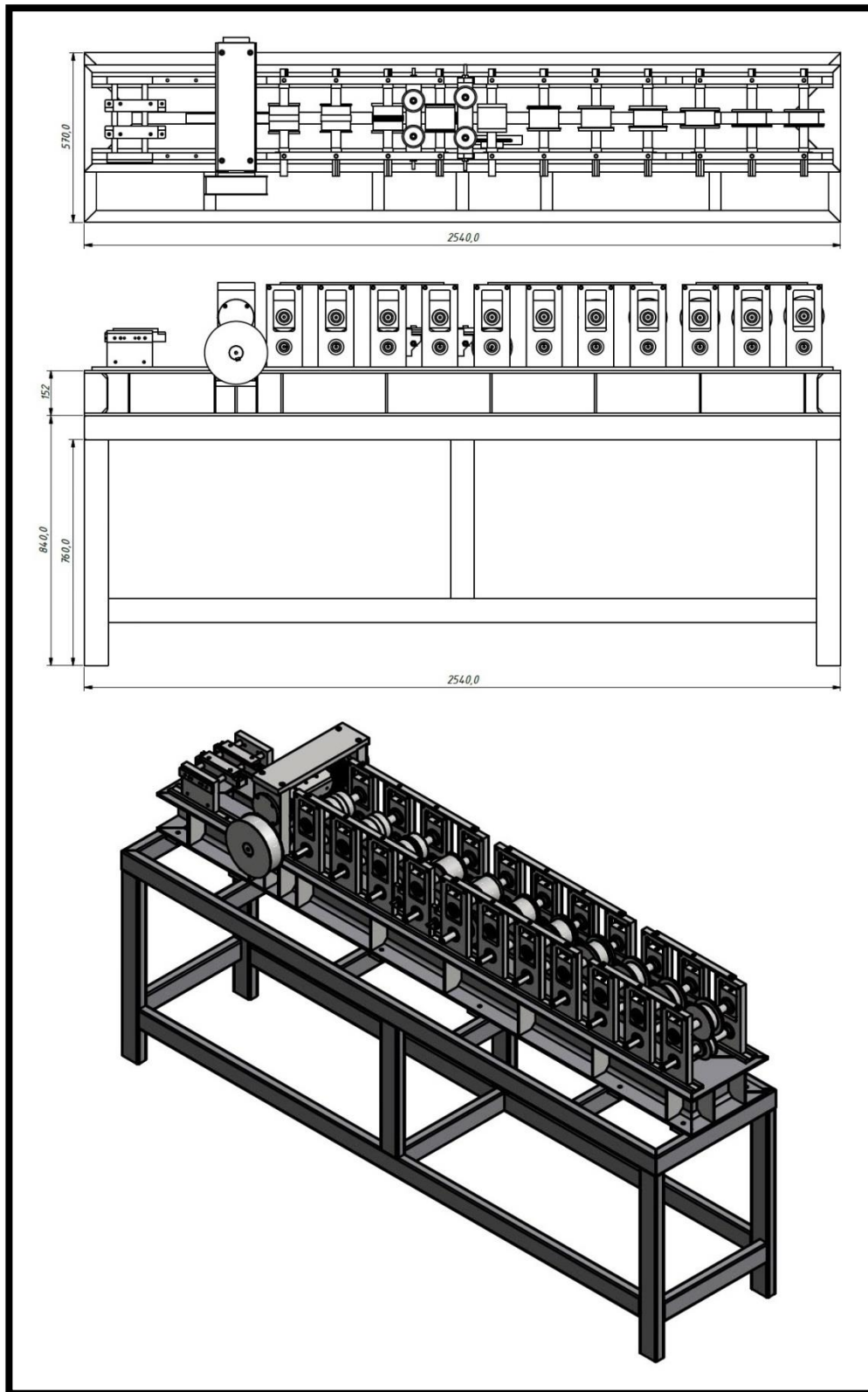

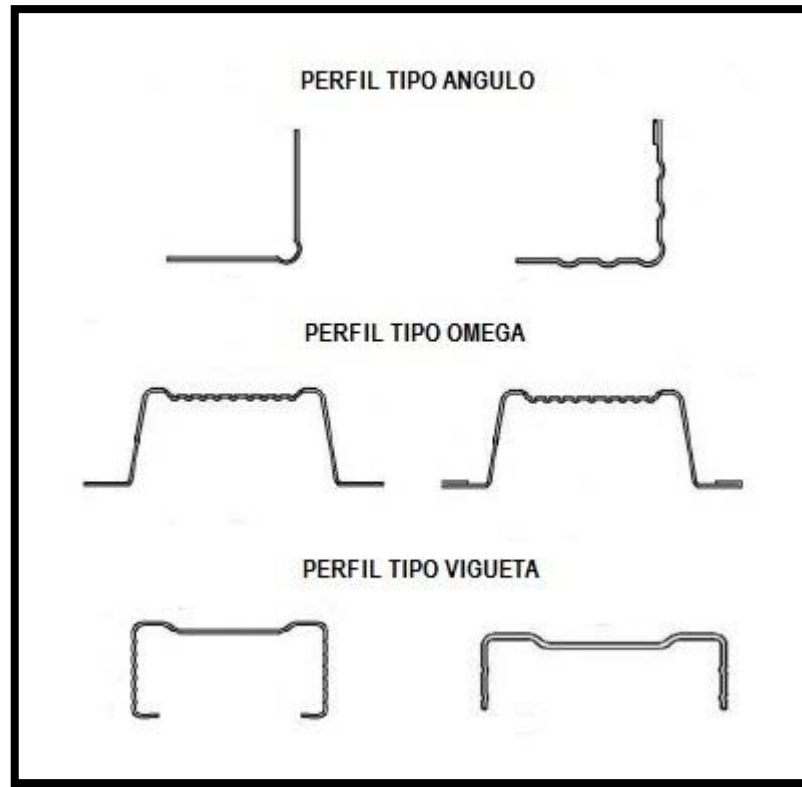

## Descripción

Roladora de perfiles livianos para cielo raso con sistema de precorte (opcional troquel neumático, troquel hidráulico o cizalla rotativa) y sistema de rodillos intercambiables para tres tipos de perfil (opcional ángulo, omega y/o vigueta canal) en 11 estaciones de ajuste manual.

**Material estructura:** Acero A36

**Material estaciones:** Duraluminio

**Material rodillos:** Acero 4140 con tratamiento térmico 56-58HRC

**Material ejes:** Acero 1045

**Material cuchillas:** Acero DF2 con tratamiento térmico 56-58HRC

**Material de proceso:** Acero galvanizado de espesor 0,4mm a 0,55mm y ancho de fleje hasta 100mm

**Velocidad de proceso ajustable:** Con troquel hidráulico hasta 20m/min, con troquel neumático hasta 25m/min y con cizalla rotativa hasta 30m/min

**Potencia corte:** 3 a 5KW

**Potencia rolado:** 5KW

**Dimensiones:** 600x2600x1400mm aprox.

**Peso:** 800kg aprox.

**Acabado:** Pintura electrostática